



Saniclean®

Simplify Your Life

Retrouvez toutes les informations SANICLEAN® sur :

www.saniclean.fr



Saniclean®

*Simplify Your Life**



EXCELLENCE⁺
EXCELLENCE

*Simplifiez vous la vie

MANUEL D'UTILISATION

CONSIGNES DE SECURITÉ

Merci de lire attentivement cette rubrique et d'utiliser le SANICLEAN® conformément aux recommandations d'utilisation. Respectez scrupuleusement les avertissements de sécurité pour votre bien et celles des autres utilisateurs.

LE NON RESPECT D'UNE CONSIGNE DE SECURITE PEUT PROVOQUER DES DOMMAGES CORPORELS ET MATERIELS IMPORTANTS



N°2

Vérifier que votre réseau est bien en 220-240V~. Vérifier également que votre prise de courant est aux normes en vigueur et qu'elle dispose d'une prise de terre. N'utiliser cet appareil que sur un réseau en 220-240V~.

Si votre prise n'est pas conforme aux normes actuelles, ou qu'elle semble en mauvais état, veuillez nous contacter ou contacter un électricien qualifié, afin de la remplacer..

N°4

Ne jamais brancher ni débrancher l'appareil avec des mains mouillées ou humides.

N°5

Veiller à ce qu'il n'y ait aucun corps étranger ni dans la fiche de l'appareil, ni sur la prise du secteur.

N°1

Ne jamais asperger la télécommande du SANICLEAN® avec de l'eau ou un quelconque liquide.

N°3

Si le câble de l'appareil est endommagé, n'utilisez pas l'appareil et prenez immédiatement contact avec notre SAV afin qu'il procède à son remplacement.

N°6

Ne jamais brancher l'appareil sur une prise de courant défectueuse ou à première vue mal entretenue.

Veiller à respecter scrupuleusement les recommandations d'utilisation du SANICLEAN®.

N°1 En cas de non utilisation prolongée, veillez à bien débrancher le SANICLEAN® et à vidanger l'eau du réservoir.

N°2 Veiller à installer votre SANICLEAN® à l'abri des rayons du soleil, ceux-ci pouvant à terme décolorer l'appareil.

N°3 Veiller à ne pas uriner sur les buses de lavage ou sur le séchoir.

N°4 Veiller à ne jamais brancher d'autres appareils sur la prise de votre SANICLEAN®.

N°5 Ne jamais vous appuyer sur l'abattant du SANICLEAN®.

N°6 Il est fortement recommandé de débrancher le SANICLEAN® en cas d'orage.

N°7 Ne jamais utiliser votre SANICLEAN® dans des pièces dont la température est négative pour que l'eau du réservoir ne gèle pas.

N°8 Veiller à utiliser votre SANICLEAN® avec délicatesse sans jamais forcer ni sur la télécommande, ni sur le système de fermeture amortie de l'abattant.

N°9 Veiller à ne pas utiliser votre SANICLEAN® dans une pièce trop humide et non aérée. L'excès d'humidité pouvant exposer l'appareil à de la moisissure.

N°10 Ne jamais s'asseoir ni poser d'objet lourd sur le couvercle pour éviter de casser ou de déformer celui-ci.

N°11 Veiller à utiliser votre SANICLEAN® dans une pièce non humide, sur un WC aux normes CE, à la place de l'ancien abattant.

CERTIFICAT DE GARANTIE

Veiller à bien remplir les éléments de votre certificat de garantie à préciser. En cas de retour SAV, ces informations, ainsi que la facture d'origine vous seront demandées.

NOM DU PRODUIT :	SANICLEAN
NOM DU MODELE :	EXCELLENCE +
N° de SERIE (sur l'unité):	<input type="text"/>
DATE D'ACHAT :	<input type="text"/>
GARANTIE :	SIMPLE

La garantie est d'une durée de 2 ans à compter de la date d'achat mentionnée sur la facture d'achat.

La garantie comprend la main d'œuvre pour la réparation, ainsi que toutes les pièces de rechange nécessaires.

La garantie n'est applicable que si les éléments ci-dessus sont fournis intégralement avec copie de la facture.

La garantie s'applique uniquement sur les pièces défectueuses du fait du constructeur et non sur les pièces endommagées par l'utilisateur, notamment :

- En cas de démontage par toute personne autre que les techniciens SANICLEAN habilités.
- Installation non conforme à nos recommandations.
- Dommages dus à des éléments extérieurs (tempête, incendie, ...).
- Branchement sur une prise de courant non conforme.
- Et plus généralement tous dommages liés à une utilisation ou à une installation autre que celles indiquées dans notre Manuel d'utilisation.

Merci de contacter préalablement notre SAV qui vous indiquera la procédure à suivre pour l'envoi de l'appareil. Aucun remboursement de frais ne sera accepté.

APRES ACCORD DE NOTRE SAV, retourner l'appareil à l'adresse suivante:

SANICLEAN - service après vente -

22 avenue Ferdinand de Lesseps - 33610 Canejan

Tél. 05 56 81 56 72 SAV@SANICLEAN.FR



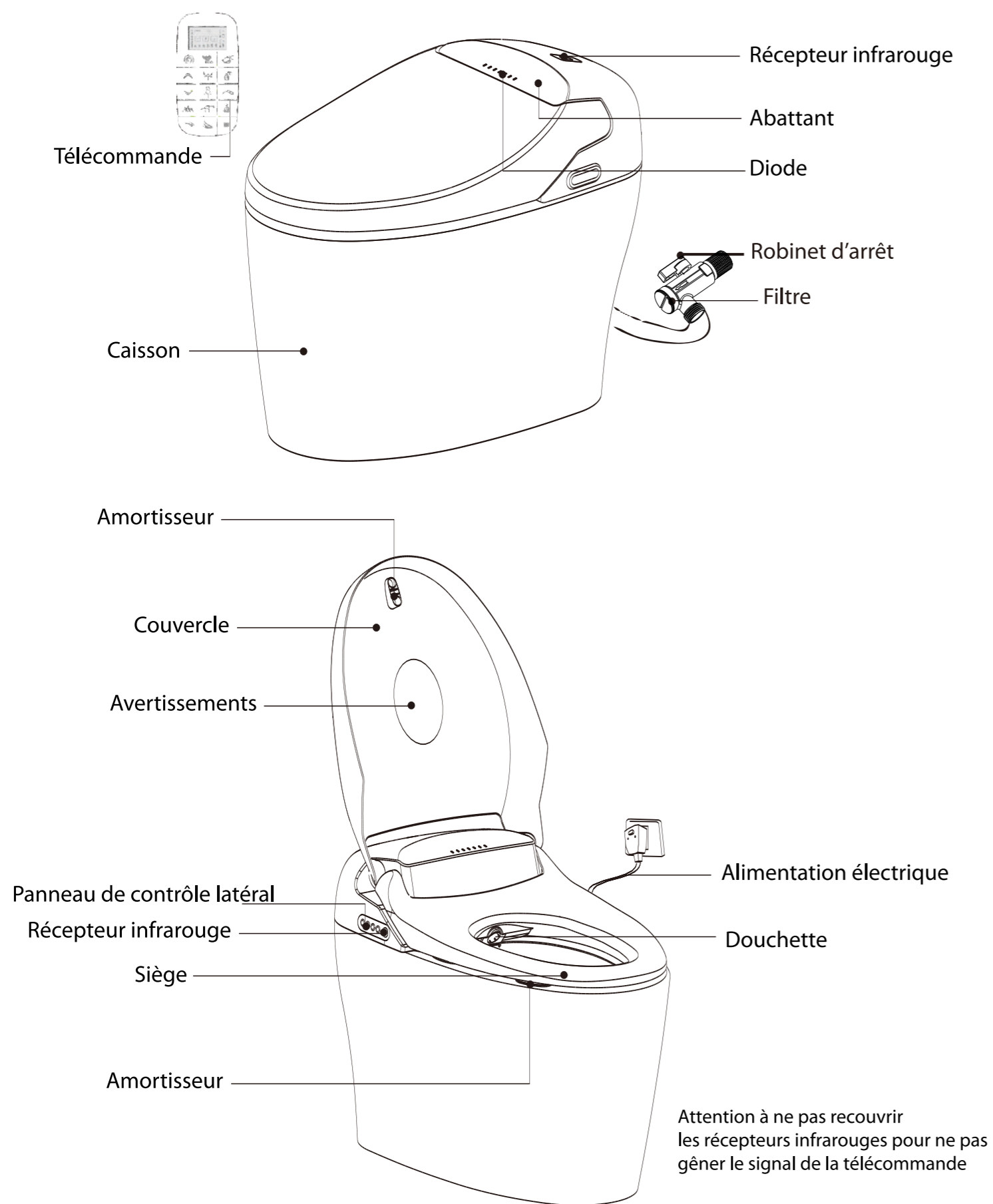





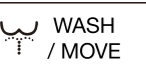

SCHÉMA DE L'APPAREIL

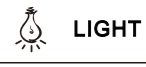

ANALYSES DE PANNES

Merci de bien lire l'analyse de panne avant de prendre contact avec le Service Après Vente.

ERREUR CONSTATÉE	QUESTION À SE POSER	MANIPULATION À FAIRE
Rien ne fonctionne	Est ce que l'alimentation est branchée ?	Débrancher et rebrancher l'alimentation électrique
La douchette ne fonctionne pas (pas d'eau)	Est ce que l'arrivée d'eau générale est ouverte ?	Ouvrir l'alimentation en eau.
	Est ce que le robinet d'arrêt est ouvert (celle du wc)	Ouvrir le robinet d'arrêt.
	Est ce que le filtre est obstrué ?	Nettoyer le filtre situé dans le robinet d'arrêt.
	Est ce que le flexible ou le tuyau d'alimentation en eau n'est pas tordu ou pincé ?	Le flexible et le tuyau d'alimentation en eau doivent être droit pour permettre la circulation de l'eau.
La pression de l'eau est faible	Avez vous ajusté la pression de l'eau sur la télécommande ?	Ajuster la pression de l'eau sur la télécommande en regardant le manuel d'utilisation.
	Est ce que le robinet d'arrêt est ouvert (celle du wc)	Ouvrir le robinet d'arrêt.
	Est ce que le filtre est obstrué ?	Nettoyer le filtre situé dans le robinet d'arrêt.
La température de l'eau est basse	Est ce que le flexible ou le tuyau d'alimentation en eau n'est pas tordu ou pincé ?	Le flexible et le tuyau d'alimentation en eau doivent être droit pour permettre la circulation de l'eau.
	Avez vous ajusté la température de l'eau sur la télécommande ?	Ajuster la température de l'eau sur la télécommande en regardant le manuel d'utilisation.
La lunette ne chauffe pas	Avez vous ajusté la température de la lunette sur la télécommande ?	Ajuster la température de la lunette sur la télécommande en regardant le manuel d'utilisation.
La température de séchage reste froide	Avez vous ajusté la température de l'air sur la télécommande ?	Ajuster la température de l'air sur la télécommande en regardant le manuel d'utilisation.
Le séchage ne fonctionne pas	Etes vous bien assis sur la lunette ?	Bien s'asseoir sur la lunette pour que le capteur de présence vous détecte.
Le lavage ne fonctionne pas	Etes vous bien assis sur la lunette ?	Bien s'asseoir sur la lunette pour que le capteur de présence vous détecte.
La télécommande ne fonctionne pas	Avez vous changé les piles ?	Remplacer les piles de la télécommande.
	Est ce que le récepteur infrarouge et l'émetteur ne sont bien libres et propres ?	Les nettoyer et les dégager de tous corps étrangers ou les rapprocher pour que le signal fonctionne.
	Le récepteur et l'émetteur (télécommande et wc) sont peut-être trop éloignés	Rapprocher la télécommande du wc pour optimiser le signal infrarouge.
La chasse d'eau ne fonctionne pas	Est ce que l'arrivée d'eau générale est ouverte ?	Ouvrir l'alimentation en eau.
	Est ce que le robinet d'arrêt est ouvert (celle du wc)	Ouvrir le robinet d'arrêt.

 STOP	Appuyez sur le bouton "stop" pour mettre fin à toutes les fonctions. Si vous n'appuyez pas sur le bouton "stop", la fonction "séchage" s'arrêtera automatiquement après 3 minutes, toutes les autres fonctions après 60 secondes.
 WASH / MOVE	Lorsque vous êtes assis, appuyez sur le bouton "lavage" pour déclencher la douche. Par défaut, la fonction "MOVE" se déclenche et la douche oscille. Si vous souhaitez stopper la fonction "MOVE", il vous suffit d'appuyer à nouveau sur le bouton "lavage". Appuyez sur le bouton "stop" pour mettre fin à la fonction "lavage". Si vous n'appuyez pas, la fonction "lavage" s'arrêtera automatiquement après 60 secondes.
 WOMAN / MOVE	Lorsque vous êtes assis, appuyez sur le bouton "lavage" pour déclencher la douche féminine. Par défaut, la fonction "MOVE" se déclenche et la douche oscille. Si vous souhaitez stopper la fonction "MOVE", il vous suffit d'appuyer à nouveau sur le bouton "lavage". Appuyez sur le bouton "stop" pour mettre fin à la fonction "lavage". Si vous n'appuyez pas, la fonction "lavage" s'arrêtera automatiquement après 60 secondes.
 WIDE CLEANING	Lorsque vous êtes assis, appuyez sur le bouton "lavage large" pour déclencher la douche. Par défaut, la fonction "MOVE" se déclenche et la douche oscille. Si vous souhaitez stopper la fonction "MOVE", il vous suffit d'appuyer à nouveau sur le bouton "lavage large". Appuyez sur le bouton "stop" pour mettre fin à la fonction "lavage". Si vous n'appuyez pas, la fonction "lavage large" s'arrêtera automatiquement après 60 secondes.
 DRY	Lorsque vous êtes assis, appuyez sur le bouton "séchage" pour déclencher le séchage. Par défaut, la fonction "séchage" s'arrête automatiquement au bout de 3 minutes. Si vous souhaitez prolonger le séchage 3 minutes supplémentaires, il vous suffit d'appuyer à nouveau sur le bouton "séchage".
 ADJUST	Lorsque vous utilisez l'une des fonctions "lavage", vous pouvez ajuster la pression de l'eau. Pour cela, appuyez sur le bouton "adjust" jusqu'à obtenir la pression souhaitée. Lorsque vous utilisez la fonction "séchage", appuyez sur le bouton "adjust" jusqu'à obtenir la température de l'air souhaitée.
 LIGHT	Le bouton "LIGHT" permet d'éclairer le fond de la cuvette pour plus de confort la nuit. Pressez de nouveau sur le bouton "LIGHT" permet d'éteindre l'éclairage.
 NOZZLE CLEANING	Presser le bouton "nettoyage" permet de lancer un cycle de nettoyage automatique de la douche. Le nettoyage cesse automatiquement au bout de 60 secondes. Pour nettoyer manuellement la douche, appuyez 2 fois sur le bouton "nettoyage". Vous pourrez ainsi la nettoyer manuellement. Appuyez sur "stop" une fois le nettoyage effectué.
 ADJUST	Lorsque les fonctions "Lavages" sont en cours d'exécution, appuyez sur le bouton "MOVING" permet d'ajuster la position de sortie de la douche. "FRONT" = plus en avant, "BACK" = plus en arrière.
 SEAT TEMP	Le bouton "SEAT TEMP" permet d'ajuster la température de la lunette. • Lumière éteinte = non chauffant • Lumière verte = température 34°C • Lumière orange = température 37°C • Lumière rouge = température 40°C
 WATER TEMP	Le bouton "WATER TEMP" permet d'ajuster la température de l'eau. • Lumière éteinte = non chauffant • Lumière verte = température 34°C • Lumière orange = température 37°C • Lumière rouge = température 40°C
 MASSAGE	Lorsque vous utilisez l'une des fonctions "lavage", appuyez sur le bouton "MASSAGE" permet de déclencher des jets d'eau massants. Appuyez de nouveau sur le bouton "MASSAGE" pour arrêter cette fonction.
 AUTO FLUSH	Appuyez sur le bouton "AUTO FLUSH" permet de déclencher la chasse d'eau automatique.

REMARQUE : tous les paramètres restent enregistrés selon les modifications du dernier utilisateur.

3 NETTOYAGE DE LA GRILLE DE DÉODORISATION

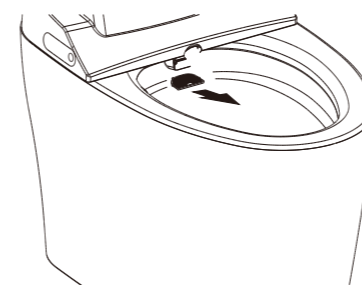

- 1) Retirez la grille
- 2) Utilisez une brosse pour nettoyer la grille.
- 3) Réinstallez la grille à sa place

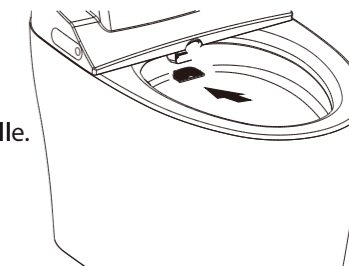

4 NETTOYAGE DE LA DOUCHETTE

- 1) Presser le bouton "nettoyage" permet de lancer un cycle de nettoyage automatique de la douche. Le nettoyage cesse automatiquement au bout de 60 secondes.

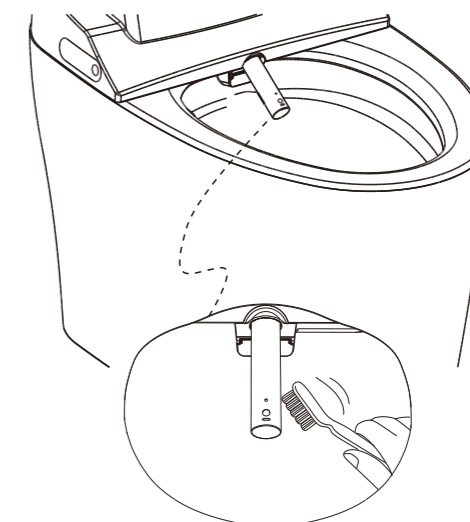
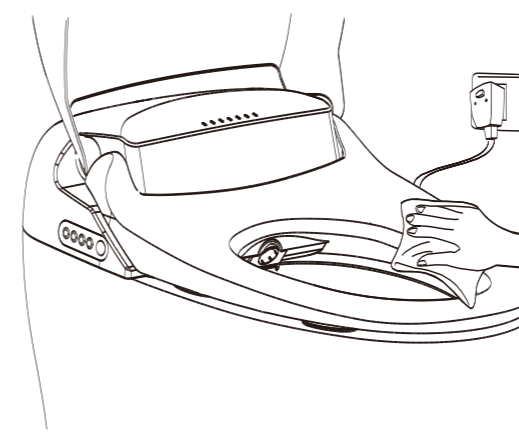

- 2) Pour nettoyer manuellement la douche, appuyez 2 fois sur le bouton "nettoyage". Vous pourrez ainsi la nettoyer manuellement.

- 3) Appuyez sur "stop" une fois le nettoyage effectué.

2 INSTALLATION DE LA TÉLÉCOMMANDE

- 1) Percer le mur pour fixer la télécommande.
- 2) Utiliser des chevilles et vis adaptées pour fixer le support de la télécommande sur le mur.
- 3) Installer la télécommande dans le support mural.

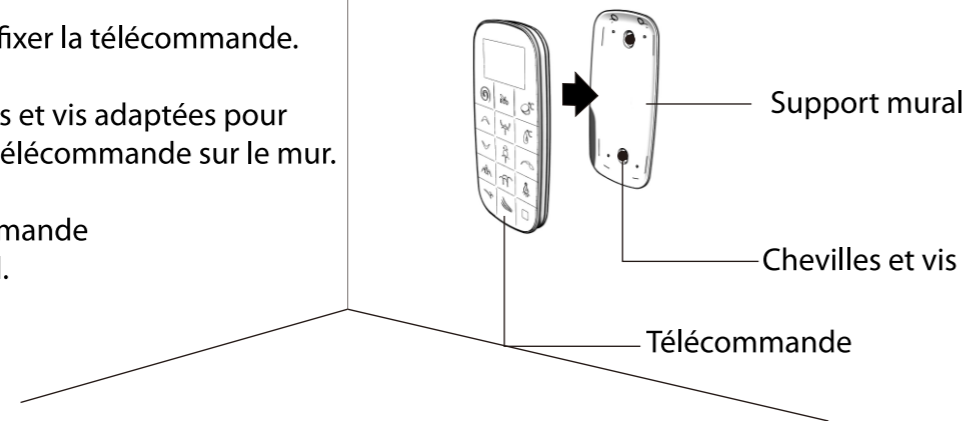

3 INSTALLATION DU WC

A) Installation Verticale.

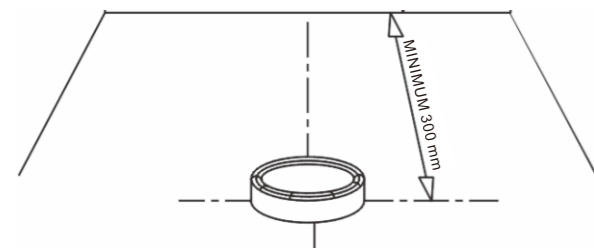

- 1) Vérifier que votre évacuation au sol est bien dans le périmètre adéquat.

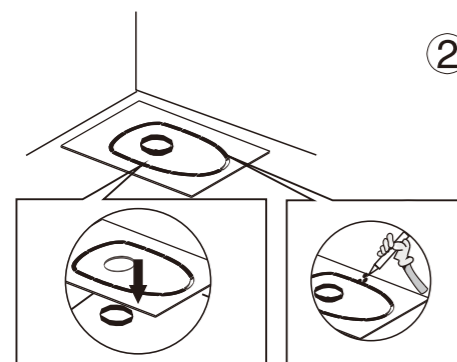
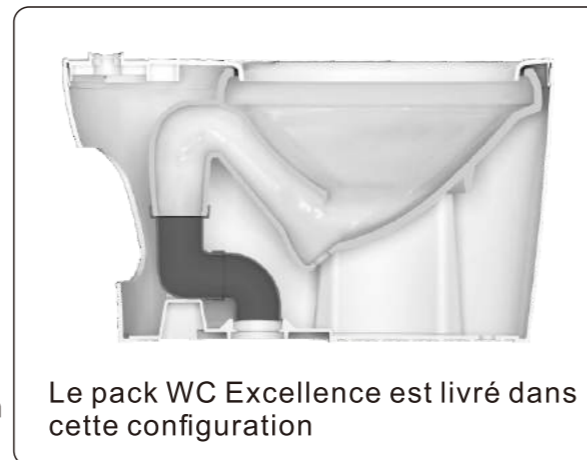

- 2) Après avoir soigneusement nettoyé et dégraissé le sol, placer le gabarit fourni sur le tuyau PVC d'évacuation prévu. Evider les morceaux prédécoupés du gabarit.
Optionnel : Si vous souhaitez renforcer la fixation, percez les deux trous de fixation à l'arrière de l'évacuation. Remplir les bandes du pourtour avec de la colle mastic polyuréthane.

- 3) Retirer le gabarit. Retirer la protection papier du joint silicone noir fourni et placer celui-ci sur l'évacuation, côté PVC en dessous et silicone au-dessus.

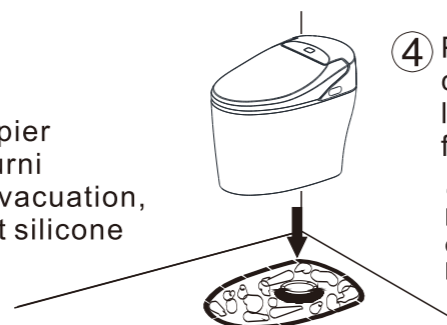

- 4) Présenter la cuvette en la centrant correctement sur l'évacuation et appuyer fermement pour la fixer.
Optionnel : Ajouter les deux boulons de fixation (non fournis) dans les trous prévus et serrer les vis.

B) Installation Horizontale.

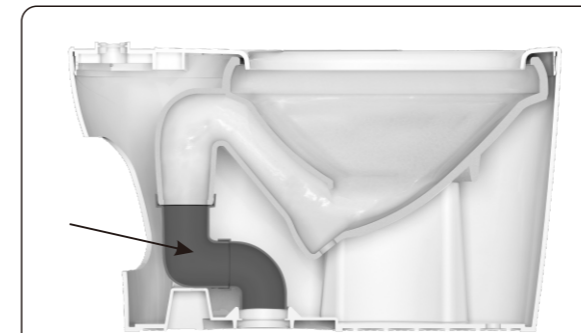

Il convient de démonter toute la partie noire (coude PVC) montée à l'origine.

Ensuite, utiliser une pipe souple courte non fournie (vendue dans tous les magasins de plomberie/matériaux) côté joint à lèvres vers la céramique.

Puis utiliser la sortie de cette pipe souple comme pour le raccordement d'un WC classique.



Raccordement en eau

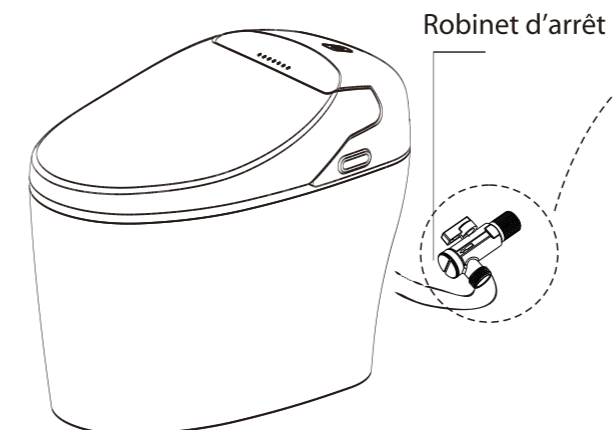

- 1) Raccorder le robinet d'arrêt sur l'arrivée d'eau de votre réseau et serrer en insérant des joints anti fuites.

Robinet d'arrêt

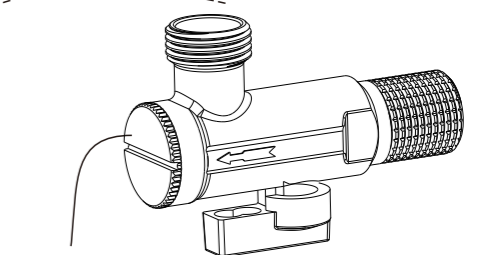

Filtere

Tourner le bouton de fermeture sur la vanne pour ouvrir l'eau

- 2) Ouvrir l'eau intégralement (réseau + robinet d'arrêt du WC).

4 RACCORDEMENT ÉLECTRIQUE

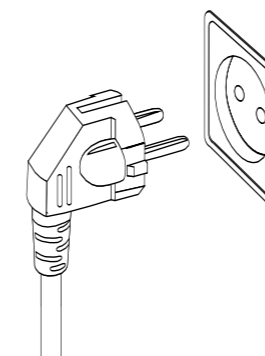

- 1) Brancher l'alimentation électrique sur la prise en vérifiant préalablement que la prise installée est aux normes en vigueur (240 V).

- 2) Tester les fonctions du WC après avoir vérifié que l'eau est ouverte et que la prise de courant est alimentée.

- 3) Nettoyer l'appareil (voir recommandations) avant de l'utiliser.

MAINTENANCE DE L'APPAREIL

1 TESTER LA PRISE DE COURANT

Vérifier régulièrement que la prise de courant est bien alimentée par un courant aux normes 240 V.

Penser à débrancher l'appareil en votre absence prolongée et à le rebrancher avant de le réutiliser.

De temps à autre, débrancher et rebrancher l'appareil permet de le réinitialiser.

2 NETTOYER LE FILTRE À EAU

1 fois par mois penser à nettoyer le filtre à eau situé dans le robinet d'arrêt.

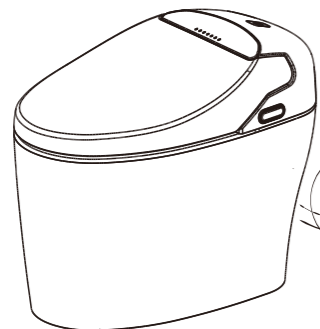

1) Fermer l'arrivée d'eau

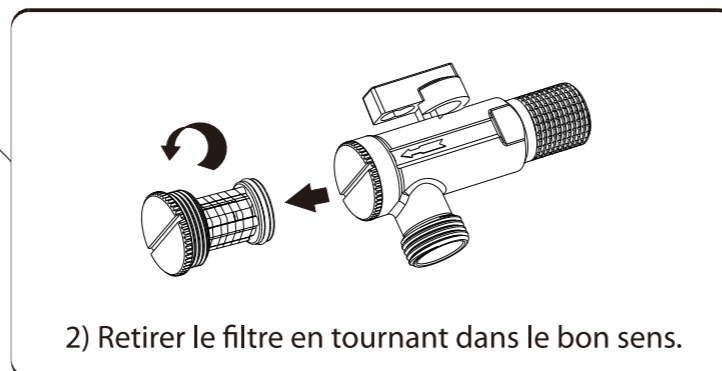

2) Retirer le filtre en tournant dans le bon sens.

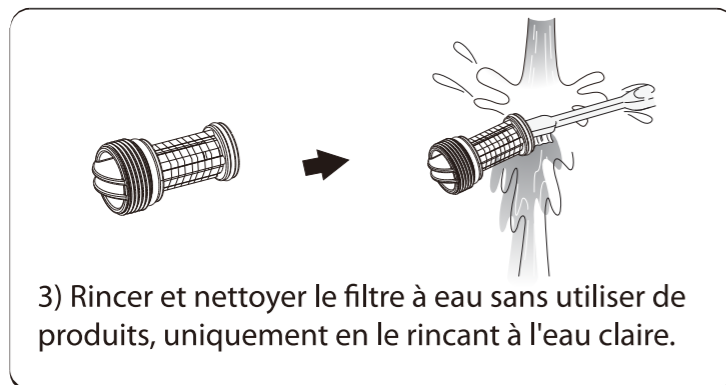

3) Rincer et nettoyer le filtre à eau sans utiliser de produits, uniquement en le rinçant à l'eau claire.

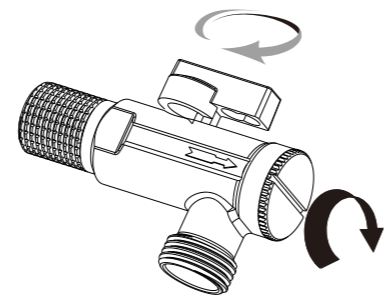





4) Reinstaller le filtre.





5) Ouvrez l'eau

3 INSTRUCTION PREMIÈRE UTILISATION



OPÉRATION 1 :
position de la douchette

- 1 Choisir la fonction souhaitée en appuyant dessus   
- 2 Appuyer sur  pour ajuster le positionnement de la douchette plus en avant.
- 3 Appuyer sur  pour ajuster le positionnement de la douchette plus en arrière.

OPÉRATION 2 :
fonction Massage

- 1   
- 2 Appuyer sur le bouton  pour démarrer la fonction massage.
- 3 Appuyer sur le bouton  pour stopper la fonction massage et revenir au lavage sans massage.

OPÉRATION 3 :
Lavage sans fonction
oscillation

- 1    Choisir la fonction souhaitée en appuyant dessus
- 2 Appuyer de nouveau sur la fonction souhaitée en 1 pour arrêter l'oscillation des douchettes.
- 3 Appuyer de nouveau sur la fonction souhaitée en 1 pour relancer l'oscillation des douchettes.

ATTENTION: BIEN S'ASSEOIR SUR LE TOILETTE POUR ETRE DETECTE PAR LE CAPTEUR DE PRESENCE.

INSTRUCTION DE MONTAGE

1 ASSEMBLAGE DE L'ABATTANT ET DU WC

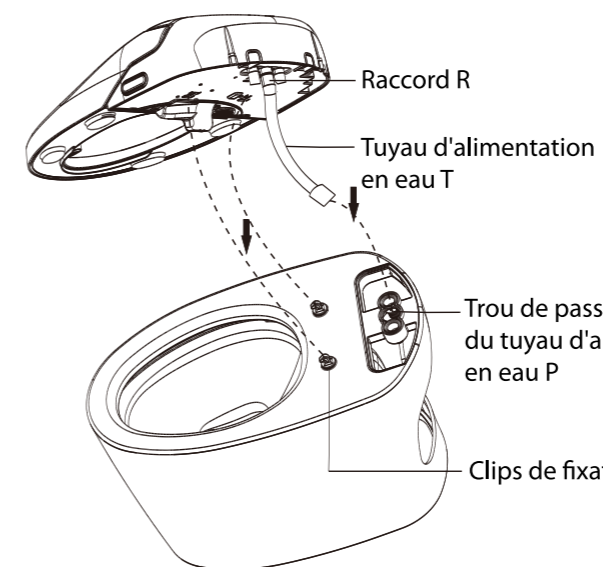

1) Connecter le raccord R et le tuyau d'alimentation en eau T en le faisant passer par le trou P.

2) Fixer l'abattant sur le wc en les clipsant.

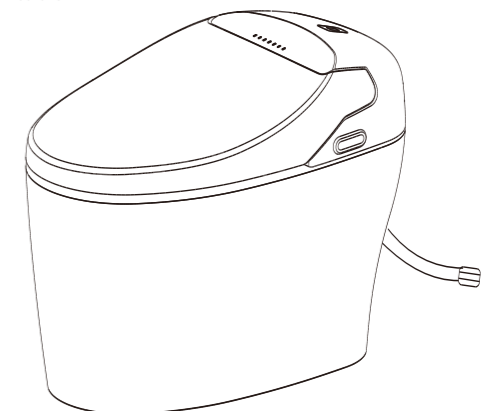

5 NETTOYAGE DU WC

Attention !

Avant de nettoyer le WC, veuillez à bien débrancher l'alimentation électrique.

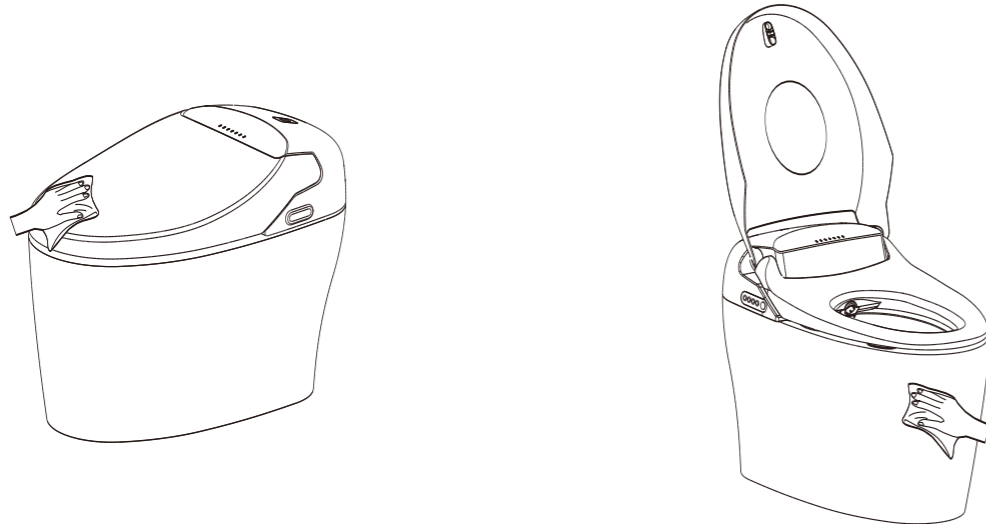

- 1) Utiliser une serviette humide pour nettoyer le caisson.
- 2) Ne jamais utiliser de détergent ni de produit corrosif sur aucune des parties du WC.
- 3) Lorsque vous nettoyez le sol, attention à ne pas projeter d'eau sur le WC.
- 4) Veuillez à ce que le receveur infrarouge situé sur le WC soit toujours propre pour éviter les problèmes de non-réception du signal de la télécommande.





FONCTIONNEMENT

1 FONCTIONS DU PANNEAU DE CONTRÔLE LATÉRAL



- 

DRY FLUSH
Lorsque vous êtes assis sur la cuvette, appuyez sur ce bouton pour déclencher le lavage. La fonction s'arrêtera automatiquement au bout de 60 secondes. La fonction «séchage» prendra le relais automatiquement pendant 3 minutes. Lorsque personne n'est assis sur l'appareil, presser sur ce bouton permet de déclencher la chasse d'eau.
- 

WOMAN / MOVE
Lorsque vous êtes assis sur la cuvette, appuyez sur ce bouton pour déclencher le lavage féminin. La fonction s'arrêtera automatiquement au bout de 60 secondes. Appuyer de nouveau sur ce bouton pendant le cycle de lavage permet d'arrêter l'oscillation de la douchette. Appuyez sur le bouton «STOP» pour mettre fin à cette fonction.
- 

WASH / MOVE
Lorsque vous êtes assis sur la cuvette, appuyez sur ce bouton pour déclencher le lavage anal. La fonction s'arrêtera automatiquement au bout de 60 secondes. Appuyer de nouveau sur ce bouton pendant le cycle de lavage permet d'arrêter l'oscillation de la douchette. Appuyez sur le bouton «STOP» pour mettre fin à cette fonction.
- 

STOP
Appuyez sur le bouton "stop" pour mettre fin à toutes les fonctions. Si vous n'appuyez pas sur le bouton "stop", les fonctions en cours d'utilisation s'arrêteront de la manière suivante : séchage au bout de 3 minutes, toutes les autres fonctions au bout de 60 secondes.

2 FONCTIONS DE LA TÉLÉCOMMANDE

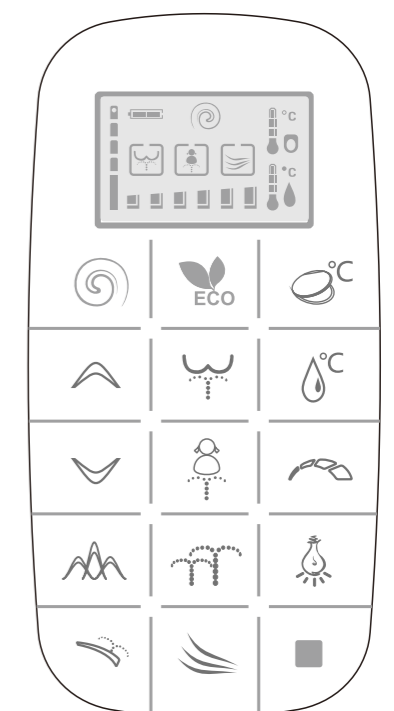
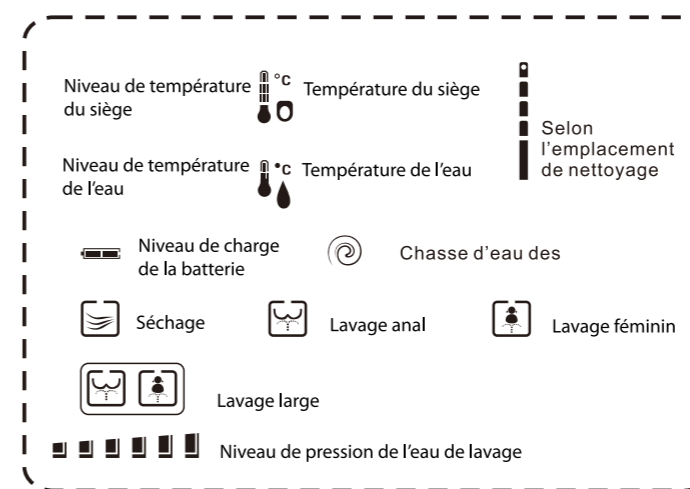

CARACTÉRISTIQUES TECHNIQUES

Les caractéristiques techniques du produit sont susceptibles d'évoluer pour des raisons qualitatives, sans notification préalable ni autorisation.

Nom du Produit :	SANICLEAN
Nom du Modèle :	EXCELLENCE ⁺
Alimentation secteur :	220-240V~, 50/60Hz
Puissance maximum :	1650W
Normes correspondantes:	CE - RoHs
Dimensions :	66 x 44 x 58 cm
Poids :	30 Kg
Longueur de câble :	1,5 m
Arrivée d'eau :	Réseau domestique
Pression d'eau :	mini 2,5 bars – maxi 7,5 bars
Débit d'eau requis :	15 Litres par minute
Quantité eau / minute :	Wash : Max 0,7 litres / min maxi Woman : Max 0,7 litres / min
Lavage :	jusqu'à 40°C (niveau 4)
Lunette / siège :	jusqu'à 40°C (niveau 4)
Séchage :	jusqu'à 60°C (niveau 4)
Désodoriseur :	Déodorisation par catalyse.
Détecteur de présence :	Digital.
Niveau Water proof :	IPX4.
Protection :	Classe I
Dispositifs de sécurité :	Fusibles propres à chaque fonction, Dispositif de protection de surchauffe, Dispositif de détection de température.
Protection de court-circuit :	20 mA pendant 0,3 secondes.

N°7

Ne jamais brancher d'autres appareils que le SANICLEAN® sur la prise du secteur.

N°8

Ne jamais éclabousser l'appareil ou son câble avec un liquide (eau, détergent,...).

N°9

Ne jamais brancher l'appareil sur un réseau d'eau industrielle ou d'eau usée. Brancher l'appareil uniquement sur le réseau d'eau potable de votre habitation.

N°10

Débrancher impérativement le SANICLEAN® avant de le nettoyer.

N°11

Ne jamais démonter, réparer ou modifier le SANICLEAN® vous-même.
Impérativement prendre contact avec notre SAV pour se faire.
Le non respect de cette consigne entraînant la nullité de la garantie.

N°12

Ne jamais poser ni approcher de substances inflammables (cigarettes, ...) du SANICLEAN® afin d'éviter toute détérioration de l'appareil

N°13

Si une personne incapable d'ajuster la température en toute autonomie est susceptible d'utiliser votre SANICLEAN, vérifier que la température de réglage de l'eau, de l'air et de la lunette sont constamment

sur niveau 2.

Ceci permettra d'éviter à cette personne d'être gênée par des températures trop élevées.

N°14

Ne jamais rien mettre dans la sortie du séchoir, ni obstruer celle-ci avec ses doigts.

N°15

Ne jamais forcer la lunette ou le couvercle à se fermer plus vite que prévu pour éviter de casser le système de fermeture amortie de l'abattant.

N°16

Ne jamais exercer de pression sur la télécommande et veillez à ne pas y poser d'objet lourd afin de ne pas casser la télécommande.

N°17

Ne jamais tirer sur le flexible d'alimentation en eau afin de ne pas provoquer de fuites d'eau.

CE



CE PRODUIT ET SES ACCESSOIRES NE DOIVENT PAS ETRE JETES AVEC VOS DECHETS MENAGERS.

SI VOUS SOUHAITEZ VOUS SEPARER DE VOTRE PRODUIT, VEILLER A LE DEPOSER DANS UNE DECHETTERIE PREVUE A CET EFFET.

VOUS POUVEZ EGALEMENT PRENDRE CONTACT DIRECTEMENT AVEC UN REVENDEUR DE LA MARQUE AFIN DE VOIR COMMENT PROCEDER A L'ELIMINATION DE VOTRE ANCIEN SANICLEAN.



www.saniclean.fr

SOMMAIRE

CONSIGNES DE SÉCURITÉ	1
SCHÉMA DE L'APPAREIL	3
FONCTIONNEMENT	4
INSTRUCTION DE MONTAGE	6
MAINTENANCE DE L'APPAREIL	9
ANALYSES DE PANNES	12
CARACTÉRISTIQUES TECHNIQUES	13
CERTIFICAT DE GARANTIE	14