



Saniclean®
Simplify Your Life

Hygiène Personnelle et Bien être

Manuel de l'utilisateur



Abattant lavant EVIDENCE

SANICLEAN

22 avenue Ferdinand de Lesseps 33610 CANEJAN - France



Merci d'avoir choisi ce produit .

*Prenez attention de lire attentivement ce manuel d'utilisation
pour assurer un usage optimal.*

Gardez ce manuel à proximité en cas de besoin.

L'application de la Garantie nécessite d'enregistrer cet appareil.

**CET APPAREIL N'A ÉTÉ CONÇU QUE POUR USAGE FAMILIAL ET PRIVÉ.
LIRE ATTENTIVEMENT CE MANUEL EN TOTALITÉ AVANT INSTALLATION.**

Notes

1. *Cet appareil doit être installé en conformité avec les instructions données dans ce manuel.*
2. *Lisez ce manuel avec attention et installez l'appareil avec soin.*
3. *Conservez ce manuel dans un endroit facilement accessible.*
4. *Ne tentez pas de réparer cet appareil, sous risque d'inapplicabilité de la garantie.*



ÉLIMINATION DE VOTRE ANCIEN APPAREIL

Ce symbole, représentant une poubelle sur roulettes barrées d'une croix, signifie que le produit est couvert par la directive européenne 2002/96/EC. Les éléments électriques et électroniques doivent être jetés séparément, dans les vide-ordures prévus à cet effet par votre municipalité. Une élimination conforme aux instructions aidera à réduire les conséquences négatives et risques éventuels pour l'environnement et la santé humaine.

Pour plus d'information concernant l'élimination de votre ancien appareil, veuillez contacter votre mairie, le service des ordures ménagères ou encore le magasin où vous avez acheté ce produit.

Table des Matières

PREPARATION

1. À LIRE EN PRIORITÉ	1
2. PRÉCAUTIONS D'INSTALLATION	2
3. IDENTIFICATION	3
4. PRÉCAUTIONS D'EMPLOI	4
5. AVERTISSEMENTS	6

UTILISATION

6. USAGE QUOTIDIEN	8
7. ENTRETIEN	12
8. MAINTENANCE	13

INSTALLATION

9. INSTALLATION	14
-----------------	----

ETC

10. VÉRIFICATIONS EN CAS DE PANNE	16
11. SPÉCIFICATIONS	16
12. GARANTIE	17

1 À lire en priorité

LIRE AVEC PRÉCAUTION AVANT USAGE

DANGER - Pour réduire les risques de choc électrique:

1. Ne pas ranger ou placer cet appareil au dessus d'une baignoire ou d'un lavabo dans lequel il pourrait chuter.
2. Ne pas placer ou jeter cet appareil dans l'eau ou tout autre liquide.
3. Ne pas tenter de saisir un appareil déjà dans l'eau. Débrancher immédiatement.

ATTENTION - Pour réduire les risques de brûlure, choc électrique, feu ou blessure:

1. Une attention particulière est requise lors de l'usage de cet appareil par une personne âgée, un enfant ou un invalide.
Un enfant ne devrait pas se servir de cet appareil seul et sans la surveillance d'un adulte.
La température du siège de toilette devra être ajustée en cas d'utilisation par une personne âgée ou invalide, ou une personne ayant une sensibilité importante.
2. Cet appareil doit être utilisé uniquement dans le cadre défini par le présent mode d'emploi.
3. Ne pas utiliser cet appareil si celui-ci présente un cordon électrique ou une prise électrique défectueux, si il ne fonctionne pas correctement, s'il est endommagé, s'il a subi un choc ou a été plongé dans l'eau.
4. Installer cet appareil en conformité avec les instructions données dans le présent manuel.
5. Seules les personnes compétentes sont habilitées à installer et réparer cet appareil. Ne pas tenter de réparer cet appareil sans y avoir été expressément invité, sous peine d'invalidité de la Garantie.
6. Ne pas laisser le cordon électrique proche d'une source de chaleur.
7. Ne pas tenter d'insérer d'objet à l'intérieur des douchettes ou tous autres ouvertures.
8. Ne pas utiliser en extérieur. Ne pas projeter d'aérosol ou de spray à base d'oxygène sur cet appareil.
9. Respecter les consignes de raccordement de l'appareil avant de le brancher électriquement.
10. Si le cordon électrique est endommagé, il doit être remplacé par le fabricant, son représentant ou toute personne compétente désignée par ceux-ci.
11. Cet appareil n'est pas conçu pour être utilisé par des personnes déficientes mentalement ou possédant des handicaps physiques important à moins d'avoir reçues des instructions des personnes responsables de leurs sécurités
12. Les enfants doivent être surveillés pour s'assurer qu'ils ne jouent pas avec cet appareil.

CONSERVER CE MANUEL

2 Précautions d'installation

INSTRUCTIONS D'USAGE

1. Ne pas installer cet appareil à proximité d'une source de projection d'eau (>60 cm) ou dans une pièce humide dans laquelle une condensation importante peut se former.
2. Pour éviter un vieillissement prématuré des composants électroniques du à une humidité trop importante, assurer une ventilation adéquate de la pièce.
3. Les rondelles utilisées sur la connexion au réseau d'eau ne doivent pas être dévissées et revissées. Elles doivent être remplacées à chaque démontage.
4. La pression du réseau d'eau doit être comprise entre 0.08 MPa ~ 0.74 MPa
5. Cet appareil ne doit pas être connecté sur une conduite d'eau industrielle. Seul un réseau d'eau potable à usage sanitaire dans un cadre privé devra être utilisé pour l'alimentation en eau de cet appareil.
6. Si la conduite d'eau à laquelle l'appareil est raccordé menace de geler en période hivernale, prendre soin de maintenir cette conduite tempérée. Pour assurer une installation optimale de cet appareil en hiver, prendre soin de le laisser dans une pièce chauffée pendant quelques minutes avant de le mettre en marche.
7. Si l'appareil a été soumis à de trop fortes chaleurs pendant son transport ou son stockage, le fusible thermique peut empêcher la mise en route de l'appareil. Dans ce cas, refroidir l'appareil en le laissant dans une pièce tempérée.
8. Le voltage de cet appareil est de 220-240 V~ / 50/60 Hz.
9. Ne pas brancher l'appareil électriquement avant que l'ensemble des raccords à l'eau n'est été effectué, sous peine de dysfonctionnement
10. Toujours débrancher électriquement l'appareil avant maintenance.



ATTENTION

Avant d'installer cet appareil, prenez soin de respecter les contraintes normatives locales.

Dans les pays des lesquels les prises électriques murales sont interdites dans les salles de bains, tels qu'au Royaume Uni ou en Irlande, veuillez consulter un installateur/électricien qualifié pour assurer une installation conforme aux réglementations locales. La tête de prise devra être supprimée pour une connexion directe et protégée sur le réseau domestique.

Dans ces pays, lorsque ce manuel fait référence au débranchement de la prise murale, veuillez utiliser le coupe circuit dédié pour couper l'alimentation électrique de cet appareil.

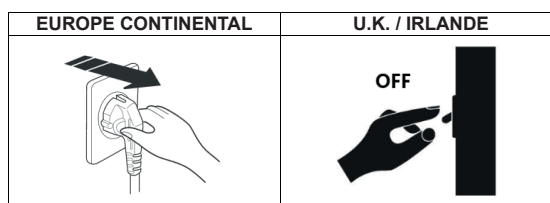

3 Identification

1. Abattant

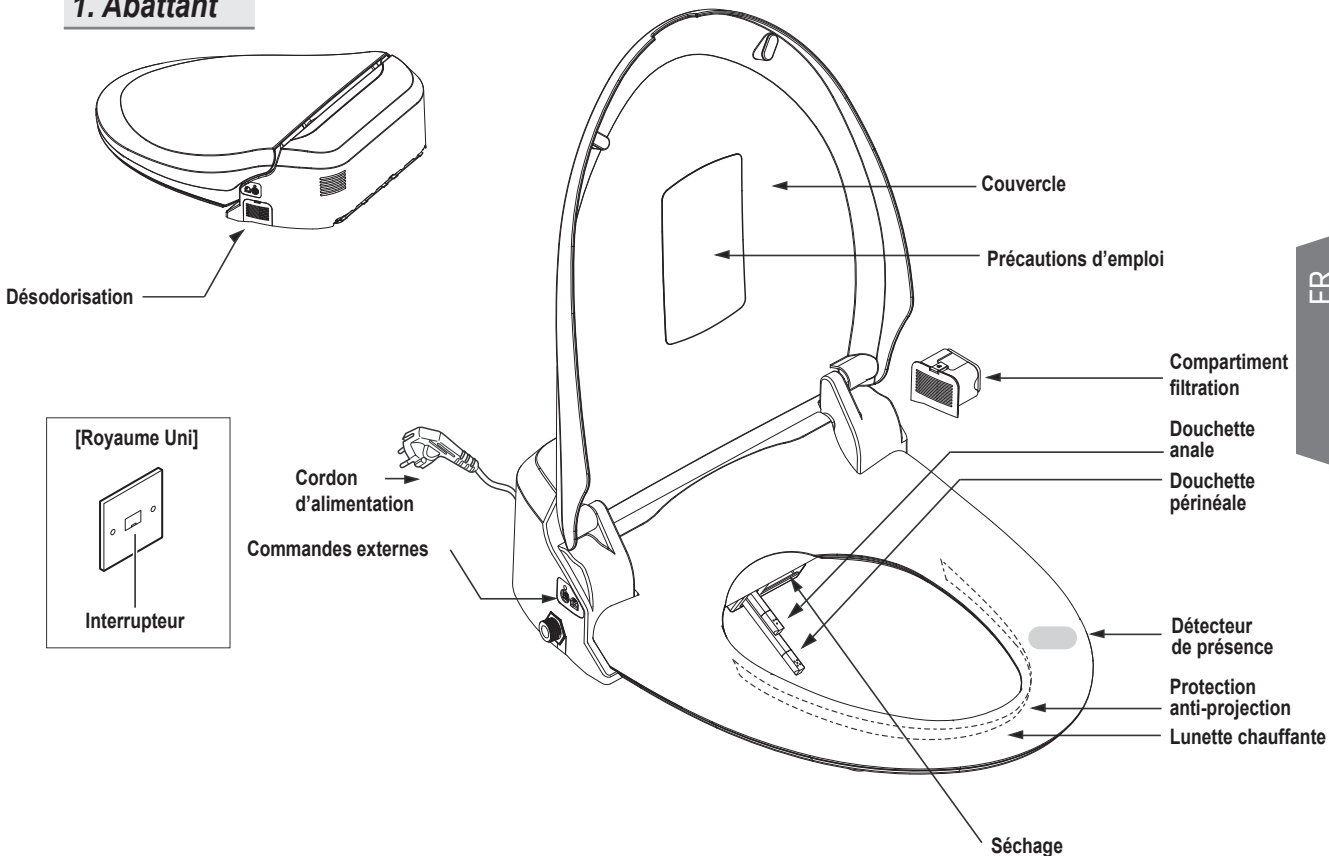

2. Accessoires

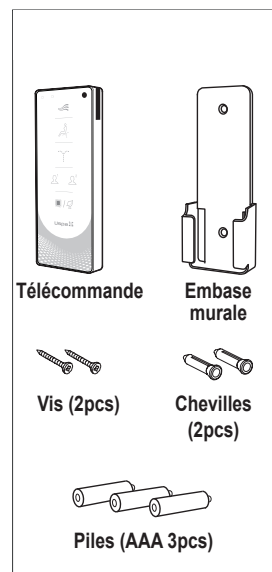
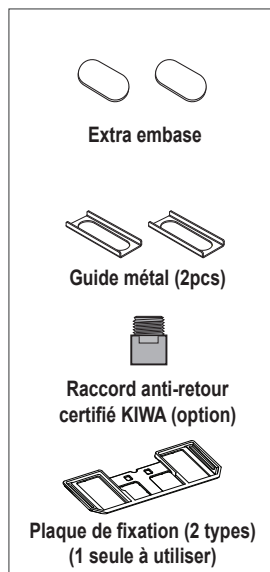
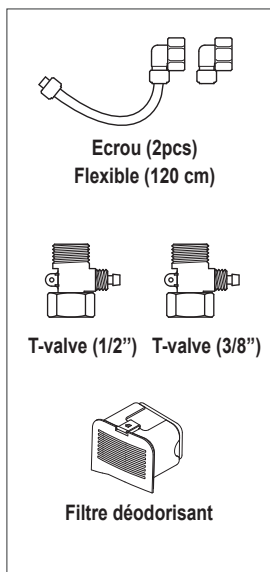
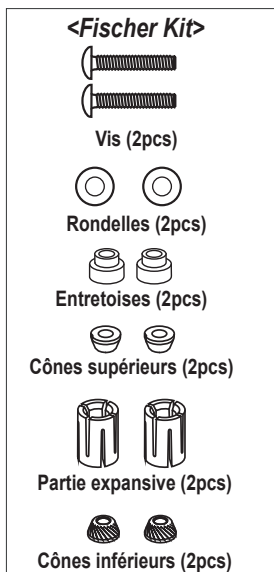

4 Précautions d'emploi



DANGER

Suivre ces instructions simples pour assurer une utilisation sans danger



Indique une opération prohibée



Indique une étape dans l'utilisation de l'appareil



Interdiction



Ne pas toucher avec des mains humides



Ne pas jeter d'objet en feu



Ne pas démonter



Ne pas laver



Raccordement Terre



Etape nécessaire



Signification des icônes



INTERDIT

Ne pas utiliser de cordon électrique endommagé.

- Risque de court circuit, choc électrique ou feu.

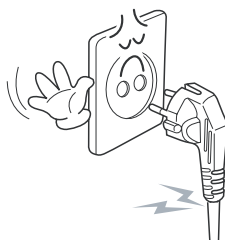

ATTENTION

Ne pas obstruer la bouche de sortie du séchage.

- Si la bouche de sortie est obstruée par un objet ou tissu, il y a un risque de feu.

- Risque de brûlure en cas d'obstruction avec la main.



PAS DE FEU

Ne rien jeter d'inflammable dans les toilettes.

- Risque de feu.



NE PAS LAVER

Ne pas projeter d'eau directement sur le siège de toilette.

- Risque de feu ou choc électrique.



RACCORD

Un raccord de terre est obligatoire à l'installation.

- Risque de choc électrique et/ou dysfonctionnement.
- Si la prise n'inclut pas de raccord à la terre en installer un.





DANGER

Suivre ces instructions simples pour assurer une utilisation sans danger



INTERDIT

Ne pas brancher cet appareil sur un bloc multiprise.

- Risque de feu ou dégâts.
- Utiliser une prise sèche et propre.
- Ne pas utiliser une prise endommagée.

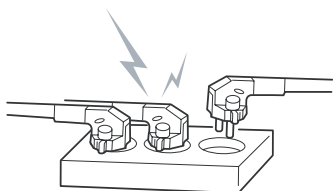

MAINS HUMIDES

Brancher et débrancher avec soin.

- Ne pas brancher ou débrancher avec des mains humides. Risque de blessure et court circuit.
- Ne pas débrancher en tirant le cordon mais en saisissant la prise normalement.

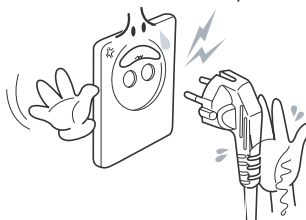

NE PAS DÉMONTER

Ne pas utiliser l'appareil lorsqu'il est démonté.

- Risque d'électrocution du fait de la présence d'électricité.

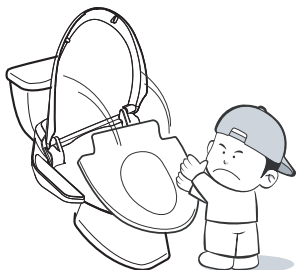

ATTENTION

Débrancher en cas d'odeurs ou sons inhabituels.

- Débrancher la prise électrique.
- Contacter le distributeur pour conseils.



NE PAS DÉMONTER

Ne pas démonter, réparer ou modifier cet appareil.

- Risque de feu ou choc électrique.



INTERDIT

Utiliser uniquement de l'eau potable (réseau d'eau traditionnel).

- Sous risque d'irritation de la peau.

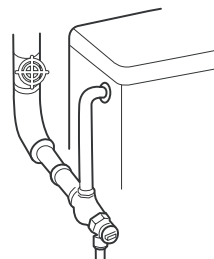

5 Avertissements



ATTENTION

Suivre ces instructions simples pour assurer une utilisation sans danger



INTERDIT

Ne pas monter sur l'appareil, ni mettre aucun objet lourd sur le même.

- Cela pourrait endommager l'appareil.
- Ne pas monter sur le couvercle, le siège ou le panneau de contrôle pour éviter blessures ou dommages.



ATTENTION

Ne pas forcer la descente.

- Risque de casse du frein de chute.



ATTENTION

Prévenir la projection d'urine sur les douchettes ou la bouche de séchage.

- Risque de mauvaises odeurs et/ou casse.



INTERDIT

Ne pas s'asseoir ou s'appuyer sur le couvercle/panneau de contrôle.

- Risque de casse et/ou dysfonctionnement.



ATTENTION

Débrancher en cas d'absence prolongée.

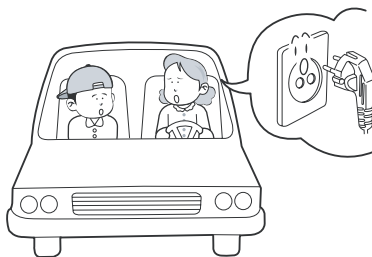

ATTENTION

Débrancher en cas d'orage ou de tonnerre.

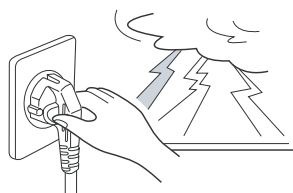



ATTENTION

Suivre ces instructions simples pour assurer une utilisation sans danger



INTERDIT

Ne pas forcer sur l'alimentation flexible d'eau.

- Risque de fuite.



INTERDIT

Utiliser cet appareil uniquement sur des toilettes.

- Risque de feu, blessure ou choc électrique.



INTERDIT

Ne pas placer de vase ou récipient sur cet appareil.



ATTENTION

Attention aux brûlures légères.

- Risque de brûlure légère lors d'une assise prolongée sur un siège chauffant.
- Attention particulière requise:
 - Enfant, Sénior, patients ou toutes personnes ne pouvant contrôler la température du siège.
 - Personnes utilisant des somnifères ou autres médicaments provoquant des somnolences.
 - Personnes saoules ou très fatiguées pouvant s'endormir assises sur le siège chauffant.
- Lors d'une brûlure légère, consulter un médecin immédiatement.



REQUIS

Débrancher lors de l'entretien.

- Risque de feu ou choc électrique.

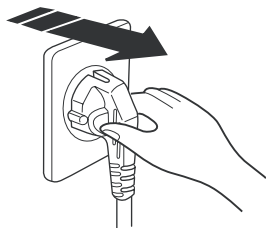

REQUIS

Baisser le niveau de température pour les enfants et handicapés.

- Risque de brûlure si le niveau de température n'est pas identifié par ces personnes.

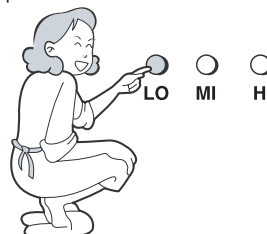

6 Utilisation



Séchage

- Presser la touche Dry pour activer le séchage, de l'air chaud sera diffusé pendant 3 minutes.
- Pour augmenter le flux d'air chaud appuyer de nouveau sur la touche
- La température de l'air chaud peut être ajustée en appuyant sur les boutons LOW (diminution) ou HIGH (augmentation). Il y a 5 niveaux de température.



Bidet

- Presser "Bidet" pour utiliser la douchette périnéale. Le jet stoppe automatiquement après 60 secondes.
- Presser à nouveau ce bouton pour activer l'oscillation. La douchette bouge d'avant en arrière pour plus d'efficacité.
- Appuyer à nouveau ce bouton pour stopper l'oscillation.



Cleansing

- Presser "Cleansing" pour utiliser la douchette anale. Le jet stoppe automatiquement après 60 secondes.
- Presser à nouveau ce bouton pour activer l'oscillation. La douchette bouge d'avant en arrière pour plus d'efficacité.
- Appuyer à nouveau ce bouton pour stopper l'oscillation.



Mémorisation des utilisateurs

※ Voir page 10



Stop

- Appuyer sur STOP pour cesser toute opération en cours.
- Quand l'utilisateur se lève, toutes les fonctions cessent (sauf pour la fonction enfant).





Eco

- Appuyer sur la touche ECO pendant 2 secondes pour activer la fonction Economie. Dans ce mode les températures de l'eau et du siège seront réduites au maximum.



Réglages des températures de l'eau et du siège

- La température du siège ou de l'eau peut être ajustée en appuyant sur  ou 
- Il y a 4 niveaux disponibles:
fermé (température ambiante de la pièce)-faible-moyen-fort.



Témoin usure de piles

- Changer les piles de la télécommande quand le logo de la batterie sur l'écran de la télécommande clignote.

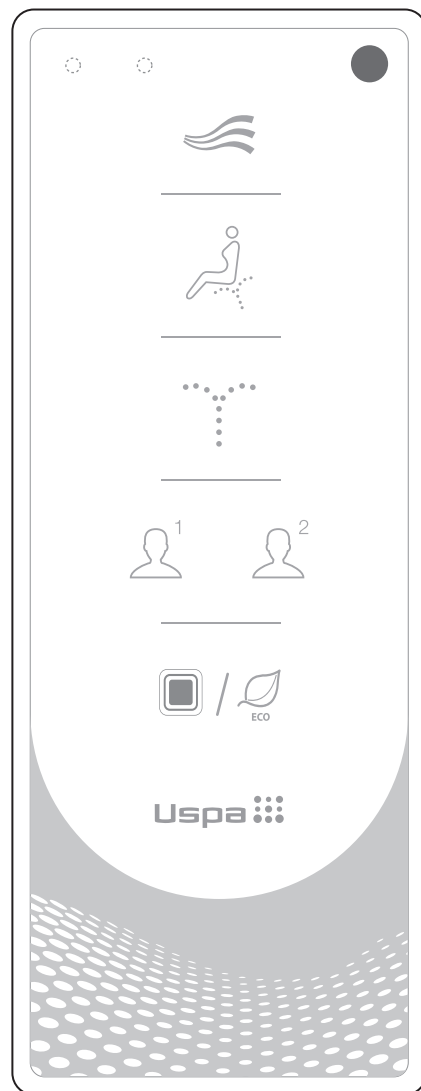

[Devant]

※ Information Importante

- Ne pas mettre la telecommande dans l'eau, ceci provoquerait un dysfonctionnement.
- Toutes les fonctions sont activées si vous êtes assis sur l'appareil, sauf la fonction nettoyage des douchettes.
- Avant toute utilisation, s'assurer que le reservoir est rempli.

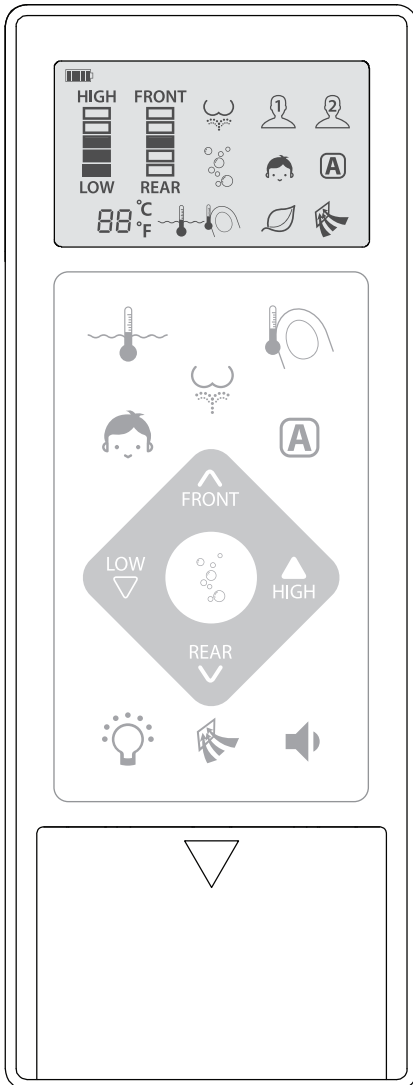

[Derrière]



Pulsation (massage)

- Presser "Pulsation" pour une variation rythmée de la pression.
- Presser "Pulsation" à nouveau pour revenir à une pression stable.



Kids

- Presser "Kids" pour des réglages appropriés aux enfants.
- 1 minute pour l'oscillation et 3 minutes pour le séchage, niveau de pression le plus faible et position n. 5 de la douchette.
- Cette fonction est utilisée sous la surveillance d'un adulte.



Auto

- appuyer sur la touche AUTO pour activer la fonction: lavage anal + oscillation + séchage
- le lavage anal sera activé pendant 1 minute et le séchage pendant 3 minutes .
- pour activer cette fonction durant le lavage périnéal: appuyer consécutivement sur les boutons "lavage périnéal" et "Auto".



Nozzle position

- Presser "Nozzle position" pour ajuster la position de la douchette. 5 positions possibles.
- Après chaque usage, la position revient au niveau 3.



Pression de l'eau (Cleansing / Bidet)

- La pression de l'eau peut être ajustée en appuyant sur les touches LOW (diminution) ou HIGH (augmentation), il existe 5 niveaux.
- Après chaque utilisation , la pression revient au niveau 3.



Jet d'eau enrichi en air

- Presser "Air" pour aérer le jet d'eau. L'ajout d'air permet une efficacité accrue tout en douceur et une économie d'eau.
- Presser à nouveau ce bouton pour stopper l'ajout d'air sans stopper la fonction "Cleansing".
- Par défaut la fonction "Cleansing" est équipée de la fonction AIR.



Lumière d'ambiance

- Appuyer sur le bouton pour activer la lumière ou l'éteindre. Une lumière d'ambiance sera alors diffusée, afin de vous éviter d'alumer le plafonnier pour accéder aux toilettes la nuit.



Filtre anti-odeur

- La désodorisation se met automatiquement en fonction lors de l'utilisation de l'appareil (maximum de 20 minutes).
- Cette fonction stoppe automatiquement 60 sec après usage.



Bip des touches

- Appuyer sur cette touche afin de supprimer le BIP des touches.
- Pour remettre en fonction les bips, appuyer de nouveau sur ce bouton.

Mémorisation des utilisateurs



- Vous pouvez mémoriser 2 utilisateurs pour les fonctions de lavage anal et perineal
- Presser la touche USER 1 et de suite sur la touche du lavage anal ou perineal. Ensuite choisissez la position de la douchette en pressant sur la touche FRONT (avant) ou REAR (arrière), puis sur la touche LOW (bas) ou HIGH (fort) pour régler la pression de l'eau. Appuyer de nouveau sur la touche USER1 pour sauvegarder vos choix.

(※ Même procédé pour sauvegarder les choix de l'utilisateur 2).

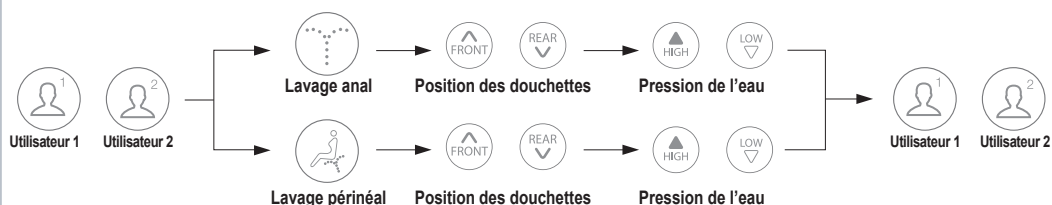

- Appuyer sur Utilisateur 1 ou Utilisateur 2 lors de l'utilisation de Lavage anal ou Périnéal utilisera les paramètres enregistrés.

Boutons latéraux

- Utiliser le bouton latéral "Cleansing" si la télécommande est endommagée ou les batteries trop faibles.
- Ne pas appuyer sur ces boutons avec l'ongle.
- Presser "Power" pour éteindre l'appareil si nécessaire.

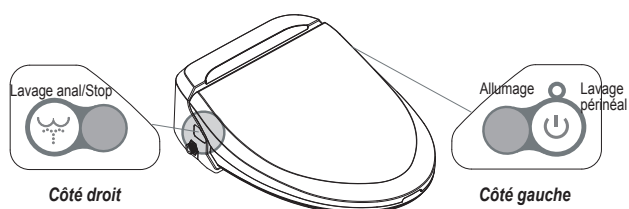

Identification

- Cette fonction est utilisée lorsque plusieurs appareils sont installés à proximité.
- Pour éviter toute interférence, chaque appareil doit être couplé avec sa télécommande en utilisant une ID commune.
- Si un seul appareil est installé, ce réglage est inutile.
- L'ID d'origine de l'appareil et de sa télécommande est "0". 16 choix sont disponibles de 0 à 15.

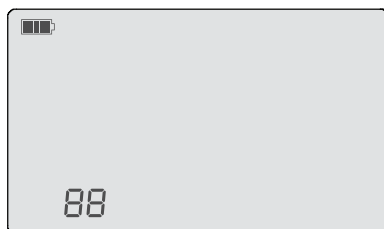

Comment régler l'ID

[SUR LA TÉLÉCOMMANDE]

- Appuyer pendant 3 secondes sur le bouton (▲_{HIGH}) et ID s'affichera sur l'écran de la télécommande.
- Puis appuyer sur les boutons (▲_{HIGH}) ou (▼_{LOW}) jusqu'à ce que l'ID souhaitée apparaisse (de 00 à 15).
- Puis appuyer sur la touche STOP pour sauvegarder L'ID.

Réglage de l'ID sur l'abattant

- Débrancher électriquement l'appareil et le rebrancher.
- Appuyer sur la touche BIDET sur le côté gauche de l'abattant pour l'éteindre.
- Appuyer à nouveau sur le bouton et le maintenir enfoncé cette fois-ci (il devrait s'allumer à ce moment-là).
- Tout en maintenant ce bouton enfoncé, appuyer sur le bouton d'arrêt de la télécommande pendant 2 secondes.

Note

- Si les ID de la télécommande et de l'abattant sont différentes, l'appareil ne pourra pas fonctionner.
- Assurez vous que les 2 ID soient identiques.
- L'ID est ré-initialisé (ID 00) si l'appareil est débranché ou les piles remplacées.

7 Entretien

Douchettes



Ne pas tirer, pousser ou plier les douchettes, risque de dysfonctionnement.
Utiliser le bouton "Stop" sur le panneau de contrôle.

Nettoyage manuel

- 1 S'assurer que le détecteur de présence n'est pas activé (ne pas s'asseoir sur le siège ou placer une main sur le détecteur du siège).
- 2 Presser **FRONT** (↑) durant 2 secondes, la douchette anale se déploie.
Presser ce bouton à nouveau pour déployer la douchette périnéale.
- 3 Utiliser une brosse ou un chiffon doux pour nettoyer les douchettes.
- 4 Presser "Stop", la douchette retourne dans son logement.



Nettoyage automatique

- 1 Presser **REAR** (↓) durant 2 secondes, douchettes périnéale et anale vont sortir alternativement 5 fois, le mode de nettoyage automatique est activé.
- 2 Presser "Stop", la douchette retourne dans son logement.

※ Ne pas tirer, pousser ou plier les douchettes pendant le nettoyage.

Valve d'alimentation

Cet appareil peut ne pas fonctionner correctement si les raccords et valves sont bouchés. Nettoyer ces parties régulièrement.

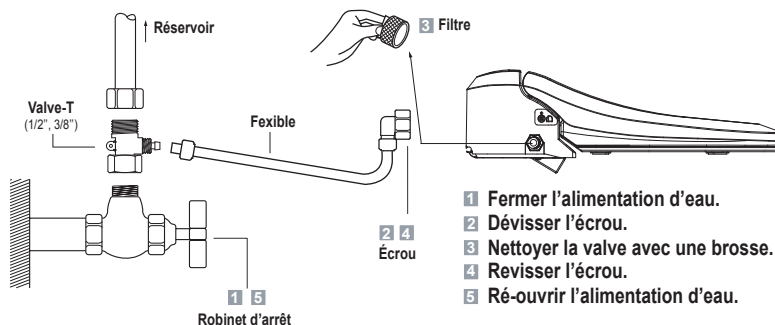

Appareil

Nettoyer régulièrement cet appareil avec un chiffon ou une éponge humidifiée d'un détergent doux.
Ne pas utiliser de nettoyeur vapeur ou tout autre matériel qui projetterait de l'eau ou autre liquide sous toutes ses formes sur le produit.

Démonter le couvercle pour nettoyer efficacement:

- 1 Tirer sur la gauche et vers le haut la charnière gauche.
- 2 Décrocher la charnière droite (Attention de ne pas se coincer les doigts).

L'entretien de l'abattant proscrit l'utilisation de produits abrasifs ou dangereux pour la santé tels que:

(Javel, nettoyeur pour les sols, benzène, white spirit, crésol, etc.).

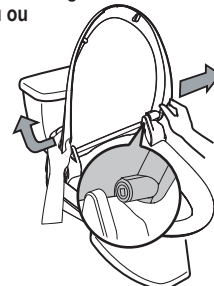

8 Maintenance

Purger le circuit - si l'appareil est inactif pendant une durée prolongée

1 Débrancher la prise électrique.

- Risque de feu dans le cas contraire.

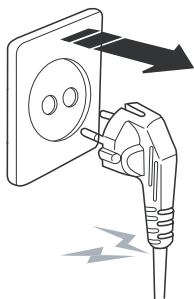

2 Couper l'alimentation d'eau.

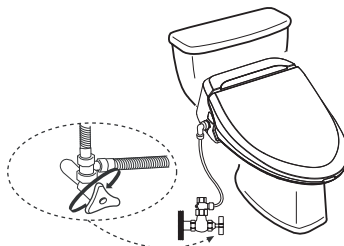

3 Décrocher l'appareil de sa plaque.

- Se référer aux instructions d'installation.



4 Redresser l'appareil et soigneusement le purger en dévissant la valve de purge située dessous (attention de ne pas perdre cette valve).

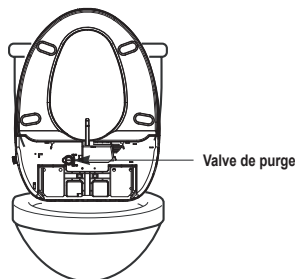

5 Revisser la valve de purge et replacer l'abattant.

- Se référer aux instructions de première utilisation pour remettre l'abattant en fonction.

Eviter le gel en période hivernale

1 S'assurer que la prise est correctement branchée.

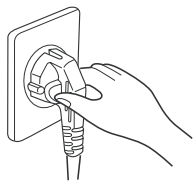

2 Régler la température de l'eau à un niveau faible ou moyen. (Le gel peut être évité grâce à l'efficacité du système de chauffe).

- Si la pièce sanitaire n'est pas chauffée, protéger les raccords et flexibles avec un isolant.

3 Débrancher et purger l'appareil si il n'est pas utilisé en hiver. Faire de même pour les flexibles.

- Se référer aux instructions de purge.

9 Installation



Ne brancher la prise électrique qu'une fois l'installation complètement terminée.
Brancher prématurément l'appareil peut engendrer un dysfonctionnement.

Faire appel à un électricien ou un technicien qualifié pour les travaux électriques.

Retirer l'abattant traditionnel

1. Dévisser les écrous, rondelles et cône de maintien plastique des tiges filetées de fixation de l'abattant.
2. Retirer la lunette et son abattant, ainsi que les écrous de serrage.
3. Conserver les en cas de besoin.

Installation de l'appareil

Installation

■ Fixation de la plaque de maintien

Placer le plaque de maintien et les guide métalliques au dessus des trous de fixation.

Placer les vis expansives dans les trous de fixation et les serrer.

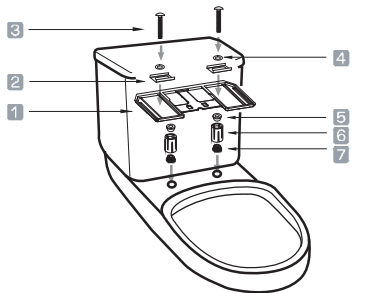

- 1 Plaque de fixation 2 Guide métal 3 Vis
4 Rondelle 5 Cônes supérieurs 6 Cheville 7 Cônes inférieurs

■ Comment placer et retirer l'abattant

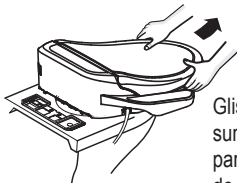

Glisser l'abattant sur la surface des toilettes et par dessus la plaque de maintien jusqu'à entendre un clic.



Relever légèrement l'abattant et tirer vers l'avant pour le débloquer.

Dimensions

- Les dimensions des toilettes doivent vérifier les côtes décrites sur le schéma ci-dessous. Dans le cas contraire l'installation est impossible.

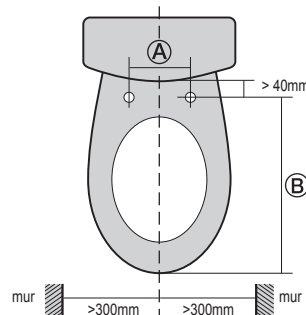

(UNITÉ: mm)

	A	B
UB-6635R	140 ~ 240	430 ~ 480
UB-6635RS	140 ~ 240	400 ~ 450
UB-6635RU	140 ~ 240	410 ~ 460

Détecteur de présence

- Cet appareil est équipé d'un détecteur de présence.
L'appareil ne fonctionne qu'une fois l'utilisateur assis.

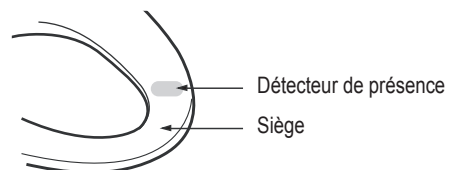

Connexion au réseau d'eau

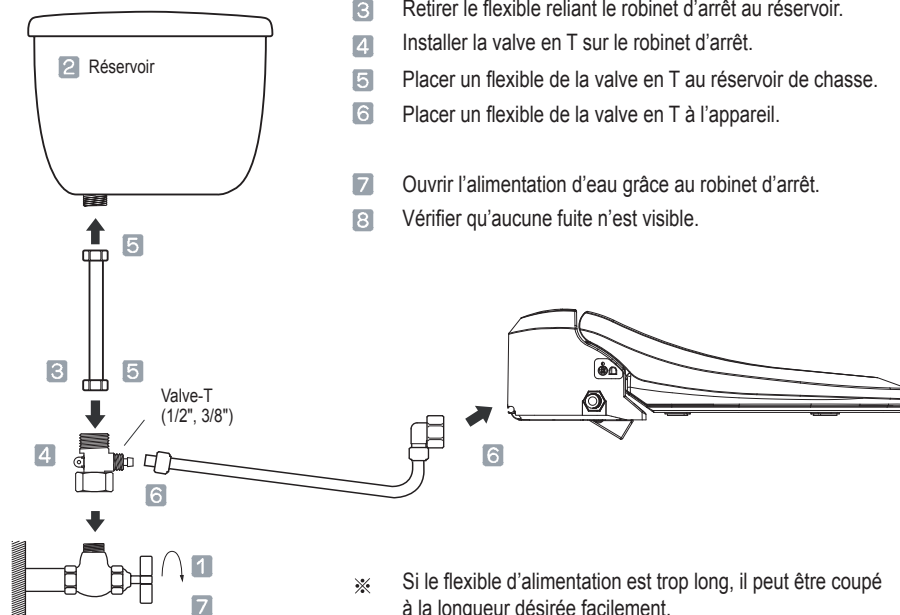

Mise en route

1. Préparation

Après ouverture du robinet d'arrêt, s'assurer qu'aucune fuite n'est détectée.
Brancher la prise électrique de l'appareil.
Presser "BIDET" ou "CLEANSING", le réservoir se remplit en 2 minutes.
Une fois le réservoir rempli, l'appareil émet un son de confirmation.

2. Vérification du fonctionnement

Couvrir la cuvette de toilette avec le plastique d'emballage de l'abattant pour éviter d'éclabousser lors de la vérification du fonctionnement.
Vérifier alors toutes les fonctions décrites dans ce manuel d'instructions.

3. De l'eau stagnante peut s'écouler de l'appareil même après l'arrêt des fonctions

10 Vérification en cas de panne

Problème	Possible cause	Solution
Totalement inactif	Le courant est-il coupé? Est-ce que le cordon est débranché? La position d'assise est-elle correcte?	Vérifier le cordon électrique et le plomb associé à la prise Brancher la prise correctement S'asseoir correctement sur le siège de toilette
Aucun jet d'eau	Est-ce que le robinet d'arrêt est ouvert? La valve d'alimentation est-elle bouchée? Les buses sont-elles bouchées? Le filtre est-il bouché?	Vérifier qu'il n'y a aucune fuite ou goutte à goutte Nettoyer la valve Nettoyer les buses Changer le filtre
Fuite ou goutte à goutte	Vérifier que les flexibles sont serrés	Si la fuite persiste contacter le revendeur
Températures du siège, de l'eau ou de l'air insuffisantes	La température est-elle réglée sur OFF? L'appareil est-il en mode veille?	Régler la température Annuler la mise en veille

11 Specifications

Type	UB-6635R	UB-6635RS	UB-6635RU
Voltage	220-240 V~ / 50/60 Hz, 1160-1380 W		
Raccord eau	Type de connexion	Connexion directe au réseau	
	Pression d'eau	0.08 MPa ~ 0.74 MPa	
Cleansing	Jet anal	900 ± 100 ml/min	
	Jet périnéal	900 ± 100 ml/min	
	Contenance	800 ml	
	Température d'eau	Off~40 °C	
	Système de chauffe	220-240 V~ / 1100-1309 W	
Sécurité	Interrupteur thermique, fusible thermique, interrupteur flottant		
Dry	Température air	Off ~ 60 °C	
	Système de chauffe	220-240 V~ / 280-333 W	
	Sécurité	Fusible thermique	
Siège chauffant	Température siège	Off~40 °C	
	Système de chauffe	220-240 V~ / 55-65 W	
	Sécurité	Fusible thermique	
Déodorisation	Filtre catalytique		
Longueur de cordon électrique	1.5 m		
Dimensions	(W)392mm x (L)520mm x (H)145mm	(W)392mm x (L)490mm x (H)145mm	(W)392mm x (L)504mm x (H)145mm
Poids	4.4 kg	4.3 kg	4.4 kg

※ La pression recommandée est comprise entre 0.1 MPa~0,69 MPa.

※ Le minimum requis pour la pression est compris entre 0,08 MPa~0.1 MPa, cependant en dessous de 0.1 MPa le jet d'eau peut être très faible.

GARANTIE

Garantie des produits USPA

- Nous garantissons nos produits exempts de défauts de fabrication dans le cadre d'une utilisation normale pendant une durée de 2 ans (date d'achat). Seul l'acheteur original peut se prévaloir d'un droit de réclamation pendant cette durée.
 - Notre engagement en cas de panne se limite aux réparations et remplacement des pièces constatées défectueuses sous réserve que l'appareil a été correctement installé et utilisé dans le respect du présent manuel d'utilisation. Nous nous réservons le droit de procéder à des contrôles en vue de déterminer les causes du dysfonctionnement constaté. Nous ne facturons aucune pièce ou main d'œuvre dans le cadre des opérations effectuées sous garantie. Les frais d'enlèvement ou démontage, transport retour et ré-installation restent à la charge du client.
 - La garantie ne s'applique pas dans les cas suivants:
 - a) Dégât ou perte en cas de feu, tremblement de terre, inondation... etc.
 - b) Dégât ou perte due à un usage anormal, abus, négligence ou défaut d'entretien.
 - c) Dégât ou perte due à une installation, réparation ou modification défectueuse.
 - d) Dégât ou perte due à la présence anormale de sédiments ou tout autre matière dans le réseau d'eau utilisé.
 - Cette garantie vous donne des droits spécifiques.
 - Pour application de la garantie ou service après-vente, contactez votre distributeur ou directement notre société.
 - Seul l'acheteur d'origine peut se prévaloir d'un droit d'application de la garantie. Ce formulaire vaut pour enregistrement.
 - Cette garantie est uniquement limitée à notre gamme d'appareils. Cette garantie ne permet que réparation et/ou remplacement du produit défectueux. Nous ne pouvons être tenus pour responsables de la perte du produit ou de tous dégâts ou frais occasionnés par l'installation ou la dépose, réparations effectuées par d'autres personnels qualifiés que ceux désignés par nous, ou tous autres frais non spécifiquement listés ici.
- ※ Attention! Nous ne pouvons être tenu responsable ou lié à aucun dégât provoqué sur ce produit dû à la présence de nettoyant sanitaire contenant de la chlorure (calcium hypochlorite) intégré ou suspendu dans la cuvette.
- ※ Note: L'utilisation de nettoyant contenant une dose importante de chlorure peut sévèrement endommager cet appareil, provoquer des fuites et de sérieux dégâts sanitaires.

Pour plus d'informations, contactez votre revendeur local ou directement notre société.

Nom complet _____ Revendeur _____
Date d'achat _____ N° de série # _____
Adresse _____ CP et Ville _____
Pays _____ Téléphone _____ E-Mail _____

Renvoyez cette page avec votre facture d'achat à

Ou enregistrez-vous en ligne sur:

<https://uspa.eu/fr/support/register-your-product>

SANICLEAN

22 av. Ferdinand de Lesseps
33610 CANEJAN
TEL: +33 0556815672
<http://www.saniclean.fr>
info@saniclean.fr

Scannez moi



Great products for your healthy living!

MEMO

MEMO



IS DONGSEO CO., LTD.

741, YEONGDONG-DAERO, GANGNAM-GU,
SEOUL, KOREA

T.: +82-2-3218-9343

F: +82-2-512-5101

www.isdongseo.co.kr

USPA EUROPE S.R.L.

CORSO DELLA VITTORIA, 14
28100 NOVARA - ITALY

T.: +39-0321-030449

F: +39-0321-031648

www.uspa.eu

info@uspa.eu